

MULTI-PADDLING MIXER
マルチパドリングミキサー

GMS型

混合

マルチパドリングミキサー GMS型

粉粒体を短時間で混合・分散します。
また液体添加も可能です。

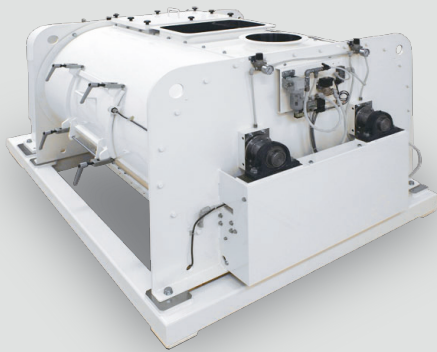

ジェントルミキシング

原料の損傷が少なくほとんど破砕がありません。また排出口を従来より大きくし残量の問題を改善しています。

混合時間の短縮

ほとんどの原料(混合物)に対し30秒以内の短時間で混合が可能です。

省電力

ジェントルミキシングと混合時間の短縮により、最小の消費電力で運転が可能です。また製品加熱も最小限に抑えることが可能です。

高充填率

80%の高充填率での仕込率でも精密混合が可能です。

メンテナンスの省力化

駆動部は従来のギヤ方式から減速機方式へと変わり、メンテナンスも容易になりました。

[GMS型]

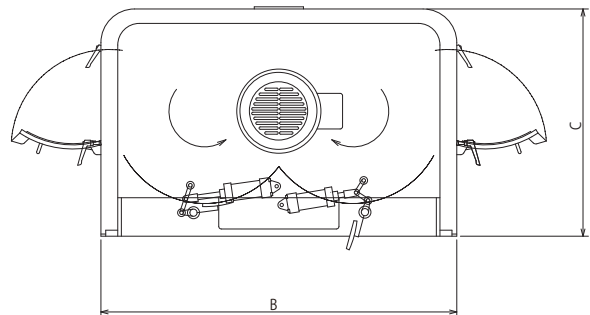
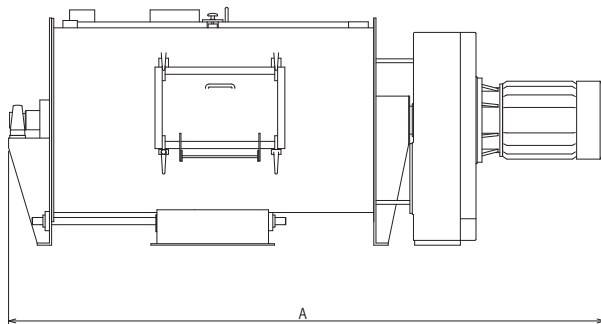

仕様及び寸法

機種	外形寸法 [mm]			重量 [kg]	水切容量 [ℓ]	有効容量 [ℓ]	モーター容量
	A	B	C				
GMS-2000	3,022	1,760	1,120	2,500	2,000	1,000~1,600	18.5 kW × 6P
GMS-1200	2,478	1,480	945	1,400	1,200	600~960	11 kW × 6P
GMS-600	2,076	1,190	747	770	600	300~480	7.5 kW × 6P
GMS-300	1,675	884	624	360	300	150~240	3.7 kW × 6P
GMS-150	1,482	750	530	320	150	75~120	2.2 kW × 6P

※希望や条件により機種選定させていただきます。

※詳細につきましては、別途御相談ください。 ※仕様は改良のため予告無く変更する場合がございます。

